

tedee

GUÍA DE INSTALACIÓN Y MANUAL DE USUARIO

Teclado tedee TKV1.0

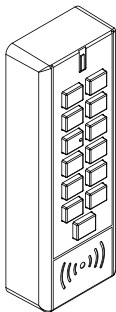

Lea la guía de instalación y el manual de usuario y aprenda a utilizar su dispositivo de forma segura y adecuada.

índice de contenidos

▪ índice de contenidos	Página 2
▪ inicio rápido con el teclado tedee	Página 3
▪ información de seguridad	Página 4
▪ directrices de seguridad / advertencias	Página 4
▪ directrices de seguridad de la batería / advertencias	Página 5
▪ baterías recomendadas	Página 6
▪ conjunto de artículos - qué hay en la caja?	Página 7
▪ qué NO está en la caja (pero es necesario)?	Página 8
▪ requisito de distancia/alcance	Página 9
▪ código de activación	Página 10
▪ configuración - 4 simples pasos	Página 11
▪ paso 1: descargar la aplicación tedee, crear una nueva cuenta e iniciar sesión	Página 11
▪ paso 2: alimenta tu teclado tedee con pilas	Página 12
▪ paso 3: utiliza la aplicación tedee para activar tu teclado tedee	Página 17
▪ paso 4: (opción A) instalación del teclado con cinta adhesiva de doble cara	Página 18
▪ paso 4: (opción B) instalación del teclado con enchufes de pared	Página 20
▪ cambio de pilas en el teclado tedee	Página 24
▪ información técnica	Página 25
▪ especificaciones técnicas	Página 25
▪ radiofrecuencia, fuente de alimentación, software	Página 26
▪ restablecimiento de fábrica, señales luminosas y sonoras	Página 27
▪ información sobre el cumplimiento y la garantía	Página 29
▪ notas legales/ambientales, garantía	Página 29
▪ soporte técnico	Página 30
▪ su código de activación	Página 31

inicio rápido con el teclado tedee

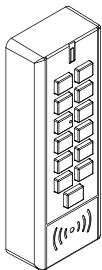

El teclado tedee es un accesorio para la cerradura inteligente tedee. Permite abrir la puerta introduciendo un código de acceso de 6 a 10 dígitos.

Este manual le dará una visión general de las características básicas del teclado tedee y le ayudará a recorrer la configuración en cuatro sencillos pasos.

configuración del teclado tedee - ir a la página 11

4 simples pasos



DESCARGAR
APP



ENCENDER
el teclado



ACTIVARLO



INSTALARLO

información de seguridad

ADVERTENCIA: Lea todas las directrices y advertencias de seguridad. El incumplimiento de las directrices y advertencias puede provocar una descarga eléctrica, un incendio y/o lesiones graves.

directrices de seguridad / advertencias

No lo hagas



- No modifique ni desmonte su dispositivo.
- No se autogestione ninguna parte del dispositivo.
- No sumerja el dispositivo en ningún líquido.
- No utilice el dispositivo cerca de una fuente de calor extrema o de un fuego abierto.
- No introduzca ningún objeto conductor en las aberturas y huecos del dispositivo.
- El dispositivo no debe ser utilizado por niños sin la supervisión de un adulto.

Notas importantes:



- En caso de necesitar reparaciones, póngase en contacto con el servicio técnico de tedee.
- Utilice únicamente los dispositivos de alimentación proporcionados o recomendados por tedee.
- Lea la guía de instalación para saber cómo empezar a trabajar con su dispositivo y cómo emparejarlo con su aplicación tedee y otros dispositivos tedee. También puede seguir el enlace: www.tedee.com/installation-guide

La caja con teclado tedee a pilas incluye pilas no recargables y no reparables por el usuario.

No lo haga

- No cargue baterías no recargables.
- No desmonte, perforo, modifique, deje caer, lance o provoque otros golpes innecesarios a las baterías.
- No deje ni guarde las pilas en lugares calientes, como cerca de un horno, estufa, luz solar directa u otra fuente de calor.
- No coloque las pilas en un horno de microondas, ni en ningún otro recipiente de alta presión.
- No sumerja las pilas en el agua ni permita que entren en contacto con ella.
- No cortocircuite las baterías.
- No lleve las pilas sueltas en un bolsillo o bolso con otros objetos metálicos.
- No utilice pilas que parezcan tener fugas, estar descoloridas, oxidadas o deformadas, que desprendan olor o que presenten cualquier otra anomalía.
- No toque las pilas con fugas.
- No mezcle las pilas viejas con las nuevas.
- No continúe cargando las baterías más tiempo del especificado.
- No introduzca las pilas en la boca ni las trague. En caso de ingestión, póngase en contacto con la asistencia médica local inmediatamente.

baterías recomendadas

AAA

Para alimentar su teclado, necesita utilizar 3 pilas AAA. Le recomendamos que utilice pilas AAA de al menos 1,5 V.



Notas importantes:

- Lea las instrucciones para la sustitución de la batería que se incluyen en este folleto.
- Inserte las pilas nuevas correctamente, siguiendo los símbolos para colocar los extremos positivo (+) y negativo (-) de cada pila. No invierta la polaridad de las pilas.
- Sustituya las pilas por las del tamaño y tipo especificado en este folleto. Retire todas las pilas del teclado tedee al mismo tiempo.
- Guarde las pilas en un lugar fresco y seco a temperatura ambiente.
- Retire las pilas de los dispositivos que no se van a utilizar durante largos períodos de tiempo.
- Separe, recicle y elimine las pilas de acuerdo con la normativa local. Para más información, póngase en contacto con las autoridades locales.

* Cuando sustituya las pilas en el aparato, utilice sólo un tipo de pilas (no las mezcle).

Otros datos

- Elimine los dispositivos de acuerdo con la normativa local. Si es posible, recicle.
- No elimine el aparato como residuo doméstico y no lo queme.
- Este dispositivo es seguro para su uso bajo un código de conducta operativo normal y razonablemente previsible. Si observa cualquier signo de error o mal funcionamiento del hardware, póngase en contacto con el servicio técnico de tedee para obtener ayuda. En tal caso, este dispositivo debe ser devuelto a tedee para las reparaciones necesarias bajo las condiciones de la garantía. Cualquier cambio o modificación en el hardware o software del dispositivo que no haya sido aprobado, recomendado o proporcionado por tedee puede anular la garantía.
- Ni Tedee Sp. z o.o., ni nuestros distribuidores son responsables del incumplimiento de las advertencias y directrices de seguridad mencionadas. Al adquirir este dispositivo, el comprador reconoce todos los riesgos asociados al uso del equipo tedee. Si no está de acuerdo con estas condiciones, devuelva el aparato al fabricante o al distribuidor antes de utilizarlo.

conjunto de artículos - qué hay en la caja?

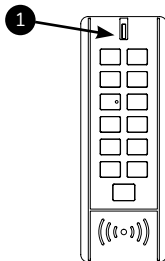

teclado tedee

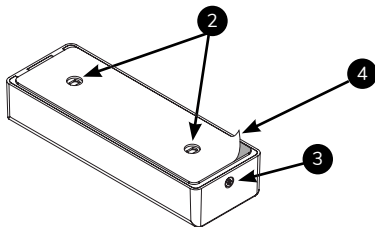

Accesorios de instalación:

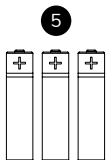

- 1.** Teclado
- 2.** Agujeros de montaje
- 3.** Tornillo de montaje

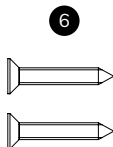

- 4.** Cinta adhesiva de doble cara
- 5.** Pilas AAA (3x)

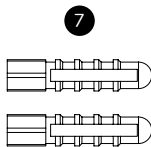

- 6.** Tornillos de montaje (2x)
- 7.** Enchufes de pared (2x)

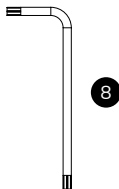

- 8.** Llave Torx personalizada

qué NO está en la caja (pero es necesario)?

necesario para preparar



TIEMPO (15-30 MIN)

opcional



Nota: Los elementos que se indican a continuación sólo son necesarios si se opta por instalar el teclado tedee con enchufes de pared.



TALADRO



RULER



LÁPIZ



PHILLIPS
DESTORNILLADOR

requisito de distancia/alcance

Distancia recomendada entre el teclado tedee, la cerradura tedee, el bridge tedee y la red Wi-Fi local.

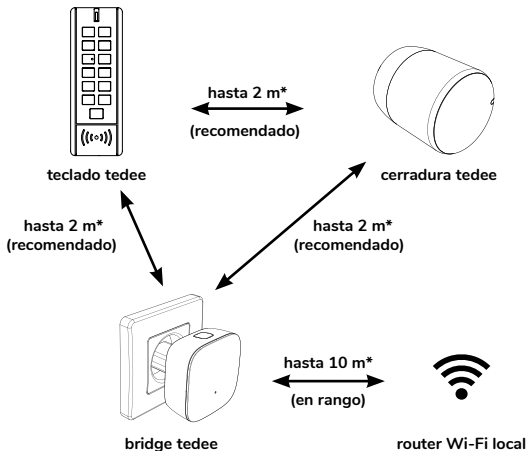

*Obstáculos físicos como paredes, puertas y muebles pueden debilitar la señal de radio y afectar a algunas de las funcionalidades de los dispositivos tedee.

código de activación

Localización de un código de activación único (AC) de su teclado tedee

El código de activación (AC) de tu teclado tedee está impreso:

- la última página de esta guía de instalación
- en el compartimento de las pilas en la caja del teclado detrás de las pilas

Al añadir tu dispositivo a la aplicación tedee puedes

- escanear el código QR
- escriba la AC manualmente (14 caracteres)

Consejo útil

Antes de instalar el teclado tedee en el marco de la puerta/pared, haz una foto del código de activación y guárdala.

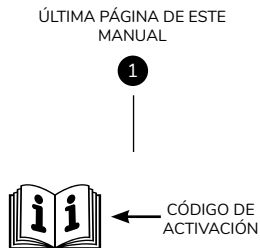

PARTE TRASERA DEL TECLADO TEDEE

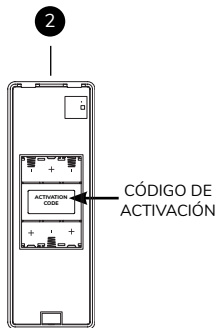

configuración - 4 simples pasos

paso 1: descargar la aplicación tedee, crear una nueva cuenta e iniciar sesión

(omite este paso si ya tienes una cuenta)

1 Descargue la aplicación tedee.



2 Cree una cuenta e inicie sesión.



Se abrirá la página de registro

	Android	iOS
Versión	6.0 o superior	11.2 o superior
Conexión	Internet y Bluetooth® 4.0 o superior	Internet y Bluetooth® 4.0 o superior



paso 2: alimenta tu teclado tedee con pilas

- 1 Retire el tornillo de montaje de la tapa trasera con una llave Torx personalizada.

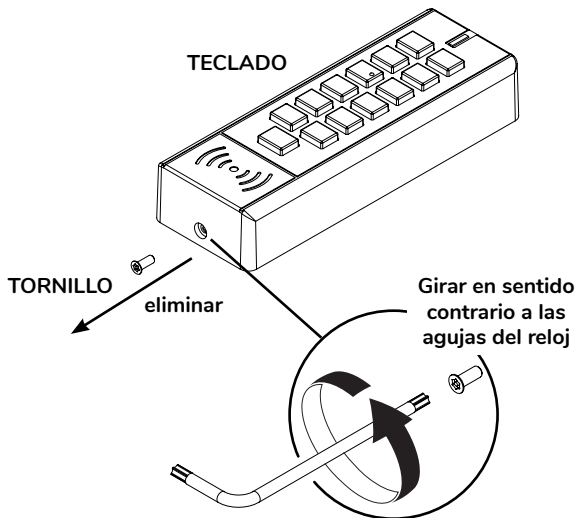

- 2 Retire la tapa trasera del teclado tedee.

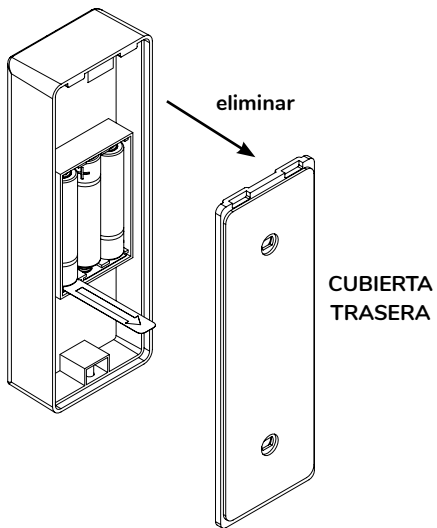

Nota: Para abrir la carcasa hay que hacer palanca en la tapa.

- 3 Retire la cinta aislante de la parte inferior de las baterías.

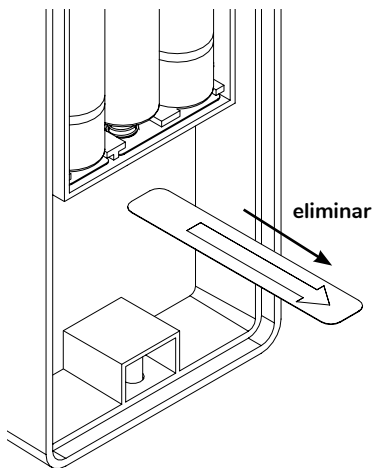
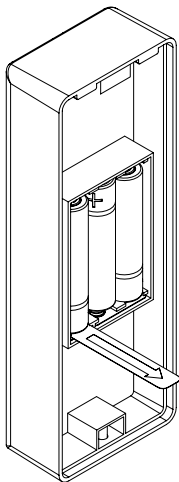

- 4 Compruebe la señal luminosa y el timbre.

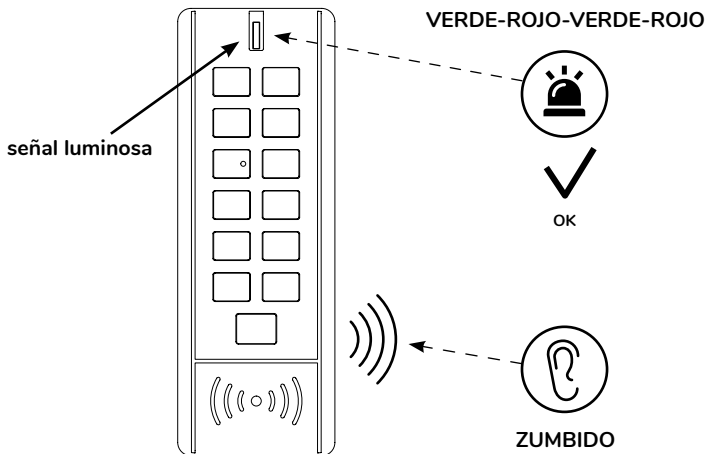

Nota: Cuando las 3 pilas AAA están insertadas o se retira la lámina protectora, verá la señal luminosa intermitente VERDE-VERDE-ROJO y escuchará el zumbido. Su teclado tedee está listo para ser activado en tedee app.

- 5 Cierre el teclado colocando
6 la tapa trasera.

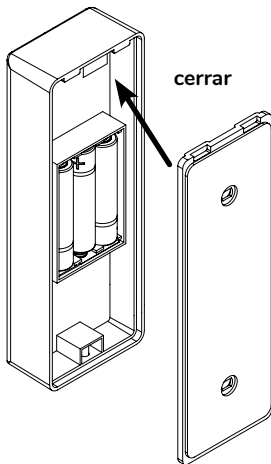

- 6 Fije la carcasa del teclado con el
tornillo utilizando una llave Torx
personalizada.

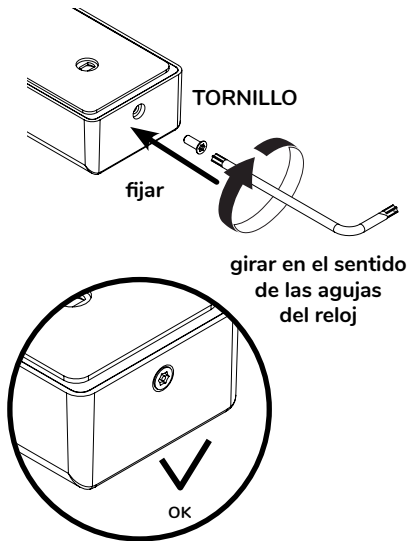

paso 3: utiliza la aplicación tedee para activar su teclado tedee

- 1 Activa la conexión a Internet, el Bluetooth® y la localización en tu smartphone.



- 3 Seleccione "Añadir dispositivo" en la sección del teclado.

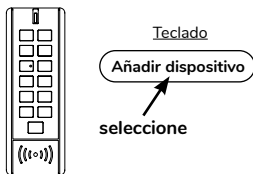

- 2 Entra en la aplicación y selecciona la opción "Añadir nuevo dispositivo" en el menú.

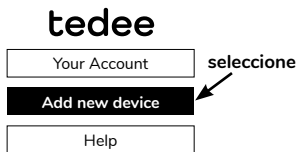

- 4 Proporcione el código de activación de su teclado tedee.

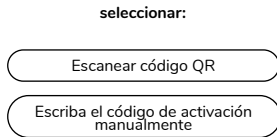

Nota: Después de escanear el código QR o escribir la AC manualmente, siga las instrucciones de la aplicación.

paso 4: (opción A) instalación del teclado con cinta adhesiva de doble cara

- 1** Retira la capa protectora de la cinta adhesiva para tener lista la cara pegajosa.

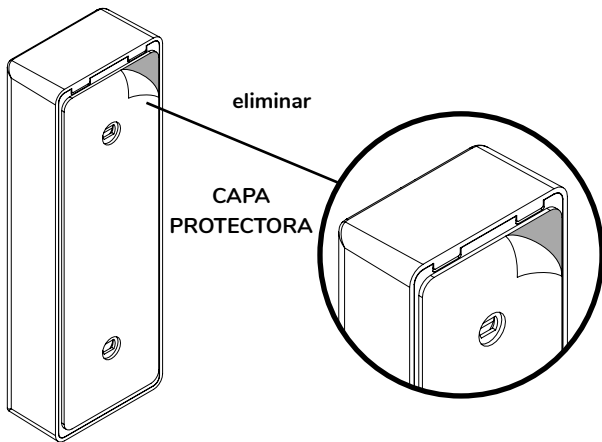

- 2 Instale el teclado tedee pegándolo a la superficie en el lugar deseado (marco de la puerta, pared, etc.).

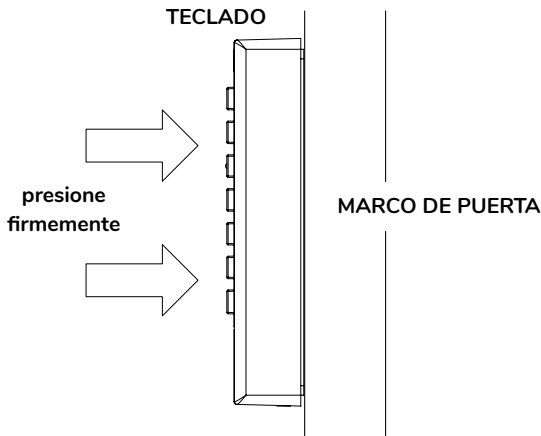

Nota: Asegúrese de presionar el teclado firmemente contra la superficie en la que lo va a instalar (marco de la puerta, pared, etc.). Mientras presiona evite tocar los botones.

paso 4: (opción B) instalación del teclado con enchufes de pared

- 1 Presione la tapa trasera del teclado contra la pared. Utilice un lápiz para marcar los lugares de los enchufes de pared.

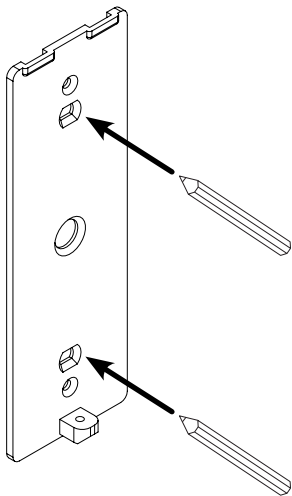

- 2 Perfora dos agujeros en los lugares marcados.

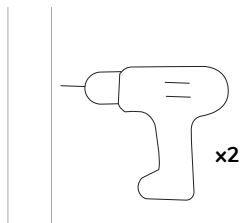

3 Introduzca los tacos en los agujeros.

4 Coloque la tapa trasera en la pared.

5 Fije la tapa trasera en la pared con los tornillos de montaje del juego utilizando un destornillador Phillips.

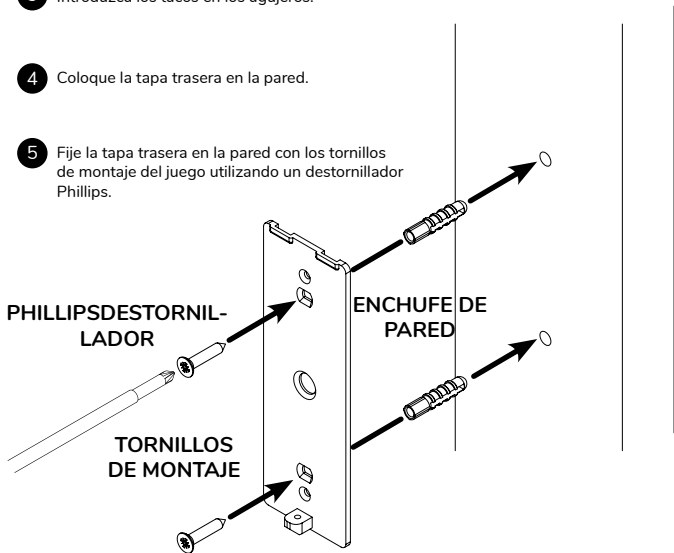

- 6 Cuelgue el teclado en la tapa trasera.

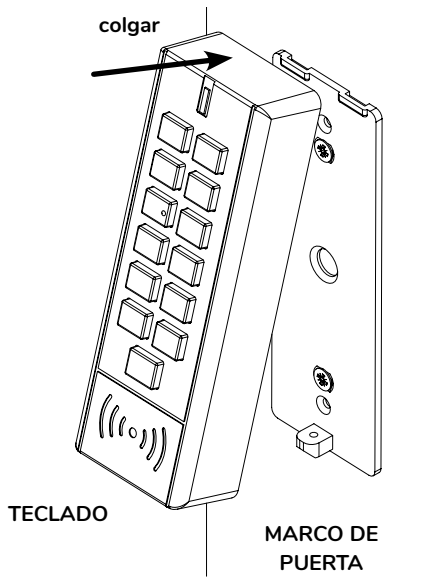

- 7 Fije la carcasa del teclado con un tornillo utilizando la llave TORX personalizada.

TECLADO

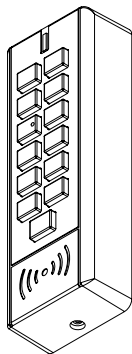

MARCO DE
PUERTA

TORNILLO



girar en el sentido
de las agujas
del reloj



Nota: Gire la llave TORX personalizada en el sentido de las agujas del reloj hasta que se detenga.

cambio de pilas en el teclado tedee

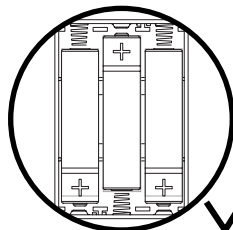
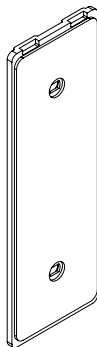
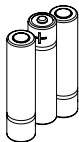
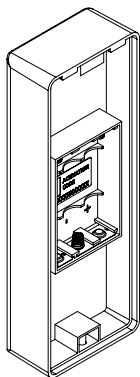

OK

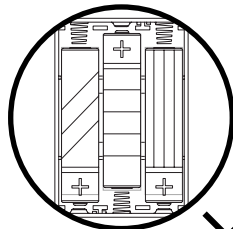

NO ESTÁ BIEN



Nota: Cuando sustituya las pilas en el aparato, utilice sólo un tipo de pilas (no las mezcle).

información técnica

especificaciones técnicas



tedee keypad

Modelo	TKV1.0	Alimentación	3 pilas AAA
Peso	ca. 120g (dispositivo) aprox. 155g con pilas	Comunicación por Bluetooth	BLE 5.0 2.4GHz
Dimensiones	135 x 48 x 28 mm		
Temperatura de funcionamiento	de -30°C a 60°C	Seguridad	TLS 1.3
Humedad de funcionamiento	máximo 95%	Puede combinarse con	esclusa de tedee, puente de tedee
Origen	Polonia, UE	Configuración recomendada	máx. 2 metros de la cerradura tedee máx. 2 metros del puente de tedee
Número de lote de producción	Información adicional: El número de lote de producción de su dispositivo son los primeros ocho caracteres del "Número de serie del dispositivo (S / N)" visible en la etiqueta del paquete y en la etiqueta del propio dispositivo. Por ejemplo, el número de lote de producción del dispositivo con el "Número de serie del dispositivo (S / N)" 10101010-000001es 10101010.		
Marcado de variantes de color	La variante de color del producto está marcada con una letra al final del nombre del modelo en la etiqueta y en la placa de características del producto. Por ejemplo, un dispositivo con el modelo TKV1.0 en la variante de color A está marcado como "TKV1.0A".		

radiofrecuencia



El teclado tedee está equipado con una interfaz de radio: Bluetooth BLE 5.0 2,4GHz.

Interfaz:	Gama de frecuencias:	Se aplica al modelo:
Bluetooth® BLE 5.0 2,4GHz	de 2,4GHz a 2,483GHz	TKV1.0

suministro de energía



Para utilizar el teclado tedee, debe estar alimentado por 3 pilas en todo momento. Tedee no se responsabiliza de ninguna pila que no haya sido proporcionada o recomendada por tedee.

software



La versión actual del software es visible en la aplicación tedee: dispositivo / ajustes / general / versión del software.

El software del teclado tedee puede actualizarse de dos maneras: automática o manualmente.

El teclado tedee busca automáticamente las últimas actualizaciones de software cuando una red Wi-Fi® está conectada a Internet. En caso de fallo de la red o error de comunicación, puedes actualizar directamente el software mediante la aplicación tedee (se requieren conexiones a Internet y Bluetooth®).

También puedes comprobar las últimas actualizaciones de software disponibles directamente en tedee app: dispositivo / ajustes / general / versión de software.

Por favor, informe de cualquier problema con la aplicación que pueda ocurrir durante su uso (como errores de inicio de sesión o cuelgues de la aplicación) al soporte técnico de Tedee por correo electrónico en support@tedee.com, en www.tedee.com/support o por teléfono en el (+48) 884 088 011 de lunes a viernes en horario laboral de 8:00 a 16:00 (CET).

restablecimiento de fábrica

- Paso 1: quitar las pilas e insertarlas de nuevo
- Paso 2: pulse "C" y  los botones al mismo tiempo y manténgalos pulsados hasta que el LED rojo se ilumine
- Paso 3: suelte ambos botones para activar el restablecimiento de fábrica (3 parpadeos del LED rojo lo confirmarán)
- Paso 4: el teclado tedee se reiniciará

señales luminosas y sonoras

Significado (acción)	Luz (color)	Señal luminosa (tipo)	Señal sonora	Información adicional
Inicialización	Verde /Rojo	iluminación constante del teclado y luz secuencial ROJO-VERDE-ROJO-VERDEluz durante 5 segundos (LED)	melodía de éxito (3 tonos cortos ascendentes)	Se produce cuando todas las pilas están colocadas correctamente en el aparato y la alimentación está conectada.
Emparejamiento con éxito	Verde	1 destello corto	melodía de éxito (3 tonos cortos ascendentes)	Confirma la finalización del emparejamiento exitoso con otros dispositivos tedee.
Botón pulsado	-	iluminación constante del teclado	1 pitido corto	Se produce cuando se pulsa cualquier botón de dígitos (0-9) o cuando se pulsa "C" o  los botones que siguen a los dígitos introducidos previamente (0-9).
PIN correcto	Verde	luz constante durante 2 segundos (LED)	melodía de éxito (3 tonos cortos ascendentes)	Se produce cuando se introduce correctamente el número PIN.

PIN incorrecto	Rojo	luz constantedurante 2 segundos (LED)	melodía del fracaso (2 tonos largos)	Se produce cuando se introduce el número PIN de forma incorrecta.
Intento de conexión	Verde	luz intermitente (LED)	sin señal	Señaliza un intento de establecer conexión con la cerradura (sólo al introducir el PIN).
PIN borrado	-	desvanecimiento de la iluminación del teclado	1 pitido corto	Se produce al pulsar el botón "C" (sólo si se ha introducido alguna cifra previamente)
Batería baja	Rojo	3 parpadeos cortos (LED) repetidos cada 5 segundos	sin señal	Sus baterías necesitan ser reemplazadas.
Error	Rojo	3 parpadeos cortos (LED)	1 tono corto	Señaliza el tiempo de espera/ fallo de la conexión o el error de emparejamiento.
Teclado bloqueado	Rojo	3 parpadeos cortos (LED)	sin señal	Se produce cuando se pulsa cualquier botón mientras el teclado está bloqueado por demasiados errores de PIN.
Restablecimiento de fábrica confirmado	Rojo	3 parpadeos cortos (LED)	sin señal	Se produce cuando se sueltan los botones "C" y  al activar el procedimiento de restablecimiento de fábricaprocedimiento.
Error de hardware	Rojo	varias combinaciones de señales luminosas LED cortas y largas	sin señal	Ponte en contacto con el equipo de asistencia de Tedee.

información sobre el cumplimiento y la garantía

notas legales / medioambientales



Declaración de conformidad de la UE

Tedee Sp. z o.o. declara por la presente que el dispositivo de radio Tedee Keypad TKV1.0 es conforme a la Directiva 2014/53/UE.

El texto completo de la declaración de conformidad de la UE está disponible en la siguiente dirección de Internet: www.tedee.com/compliance

WEEE / RoHS

Para evitar un posible impacto negativo en el medio ambiente, consulte las leyes y normativas locales para la correcta eliminación de dispositivos electrónicos y baterías en su país. **Eliminación de las pilas:** si tu dispositivo tedee contiene pilas, no las elimines con la basura doméstica normal. Entrégalas a un centro de reciclaje adecuado o a un punto de recogida. Las pilas utilizadas en los dispositivos tedee no contienen mercurio, cadmio o plomo por encima de los niveles especificados en la Directiva 2006/66/CE. **Eliminación de productos electrónicos:** no elimine su dispositivo tedee con la basura doméstica normal. Entrégalo a un centro de reciclaje adecuado o a un punto de recogida.

Bluetooth®

La marca y los logotipos de Bluetooth® son propiedad de Bluetooth SIG, Inc. y cualquier uso de dichas marcas por parte de Tedee Sp. z o.o. es bajo licencia. Otras marcas y nombres comerciales pertenecen a sus respectivos propietarios.

garantía



Garantía limitada de hardware de Tedee - Tedee Sp. z o.o. garantiza que los dispositivos tedee están libres de defectos de hardware en cuanto a materiales y mano de obra durante un período no inferior a 2 años a partir de la fecha de la primera compra al por menor. Tedee Sp. z o.o. no se responsabiliza del mal uso de los dispositivos (incluyendo métodos de carga distintos a los descritos en este folleto), especialmente si el usuario ha realizado cambios o modificaciones en el hardware o software del dispositivo que no hayan sido aprobados, recomendados o proporcionados por tedee. La información completa sobre la garantía está disponible en el siguiente enlace: www.tedee.com/warranty



Para obtener asistencia técnica, póngase en contacto con nuestro equipo de asistencia



support@tedee.com



www.tedee.com/support



(+48) 884 088 011
Lunes a viernes
8:00 - 16:00 (CET)

tedee

Tedee Sp. z o.o. | ul. Altowa 2, 02-386 Warszawa, POLAND
www.tedee.com | support@tedee.com

su código de activación (AC)

Nota: el código de activación distingue entre mayúsculas y minúsculas. Cuando lo escriba, preste atención a las mayúsculas y minúsculas.